

ORA ITO Limited Edition

rochebobois
PARIS

design ORA ITO



Table repas Bronze doré - Dining table gold bronze - Mesa de comedor bronce dorado

Créée en 2012 pour Roche Bobois, la table de repas Ora Ito accède au rang d'œuvre d'art. Roche Bobois ose une folle rencontre entre cette silhouette avant-gardiste et le bronze, matériau trois fois millénaire. Le résultat ? Une pièce d'exception, limitée à 15 exemplaires et intégrant La Galerie Roche Bobois, collection dans la collection dédiée aux pièces remarquables. L'objet aux trois montants en torsion évoquant des lianes a été coulé dans une fonderie d'art près de Venise selon la technique de la cire perdue. Un savoir-faire séculaire qui permet à Roche Bobois de raconter une nouvelle histoire : celle d'une table qui, semblable à une statue antique, aurait passé des milliers d'années enfouie sous terre...

When opposites attract... designed for Roche Bobois in 2012, the Ora Ito dining table is now presented in a new bronze version with a patina finish. Roche Bobois offers a new daring combination mixing an avant-garde silhouette with a three-thousand-year-old material. The result is an exceptional piece, released as a limited edition of 15 numbered pieces only, available exclusively at La Galerie Roche Bobois in Monaco. The offset base features three twisted supports that resemble vines and was created in an artisan workshop near Venice using lost-wax casting. This traditional process consists of pouring wax into a mould then melting it by injecting molten bronze. Roche Bobois used this age-old technique to create a new table that looks as if could also be an ancient artefact.

Creada en 2012 para Roche Bobois, la mesa de comedor Ora Ito accede al rango de obra de arte. Roche Bobois se atreve a un osado encuentro entre esta silueta vanguardista y el bronce, material tres veces milenario. ¿El resultado? Una pieza excepcional, limitada a 15 ejemplares e integrando La Galerie Roche Bobois, colección en la colección dedicada a piezas remarcables. El objeto de tres postes en torsión que evocan lianas han sido vertidos en un taller de fundición artística cerca de Venecia según la técnica de la cera perdida. Un conocimiento ancestral que permite a Roche Bobois contar una nueva historia: una mesa que, asemejando una estatua de la antigüedad, hubiera pasado miles de años enterrada bajo tierra.

ORA ITO Limited Edition

rochebobois
PARIS

design ORA ITO



Table repas Bronze doré - Dining table gold bronze - Mesa de comedor bronce dorado



Table repas vert antique - Dining table antique green - Mesa de comedor verde antiguo

ORA ITO Limited Edition

design ORA ITO

Table Repas:

Table de repas réalisée en bronze coulé à la cire perdue.
Plateau en verre clair trempé épaisseur 10 mm, base avec plateau de verre bullé.
Série limitée à 15 exemplaires numérotés.

Dining Table :

Dining table in bronze using lost-wax casting. Top in 10mm-thick clear tempered glass, base with tray in bubbled glass.
Limited edition with 15 available (numbered).

Mesa de Comedor:

Mesa de comedor realizada en bronce fundido a la cera perdida.
Sobre en cristal templado (grosor 10 mm), base con sobre cristal burbuja.
Serie limitada a 15 ejemplares numerados.

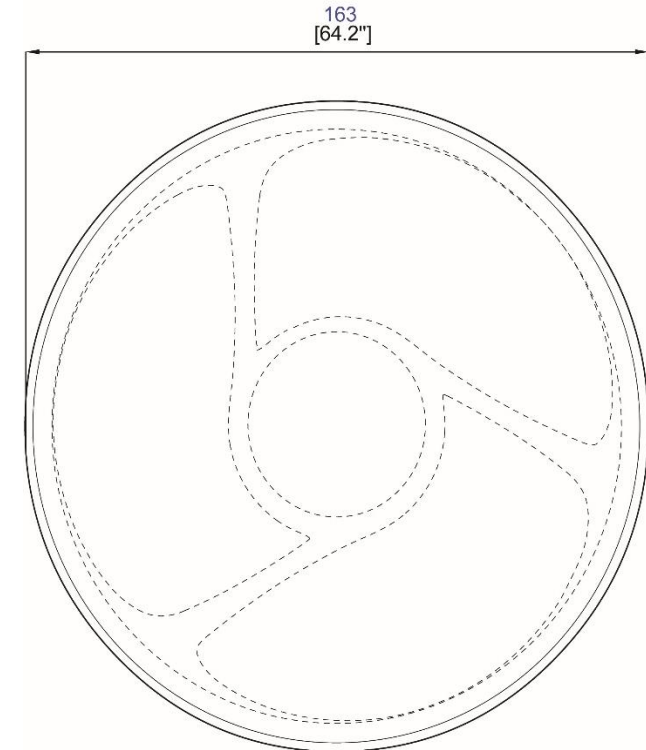
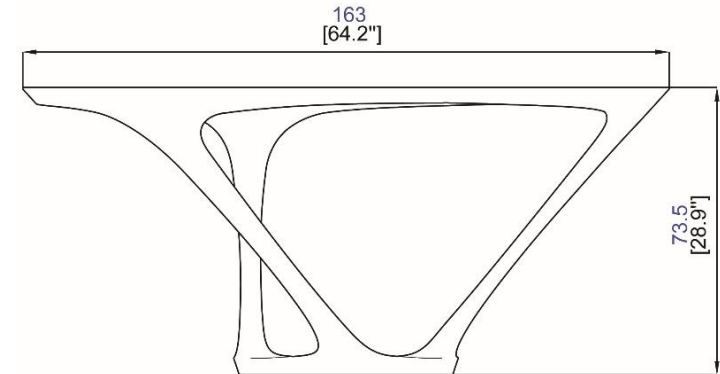

Table repas Bronze doré
Dining table gold bronze
Mesa de comedor bronce dorado



Table repas vert antique
Dining table antique green
Mesa de comedor verde antiguo