

Collection COIN

design Dimtry Kozinenko

rochebobois
PARIS



Coin est une famille de tables d'appoint dont la forme arrondie et volontairement déséquilibrée s'inspire du mouvement d'une pièce de monnaie qui tourne. Leur cerceau s'habille de (presque !) tous les tissus de la collection Roche Bobois.

Coin is a family of round side tables that are deliberately unbalanced to evoke the idea of rolling. The circular border is available in (almost!) all the fabrics from the Roche Bobois collection.

Coin es una familia de mesas de apoyo cuya forma redondeada y voluntariamente desequilibrada se inspira del movimiento de una moneda que gira. Su aro se viste de (¡casi!) todas las telas de la colección Roche Bobois.

Collection COIN

design Dimtry Kozinenko

rochebobois
PARIS



Collection COIN

design Dimtry Kozinenko

rochebobois
PARIS



Bout de Canapé - End Table - Mesa de rincón



Table basse - Cocktail table - Mesa de centro



Desserte - Occasional Table - Mesita auxiliar

Collection COIN

design Dimtry Kozinenko

rochebobo
PARIS

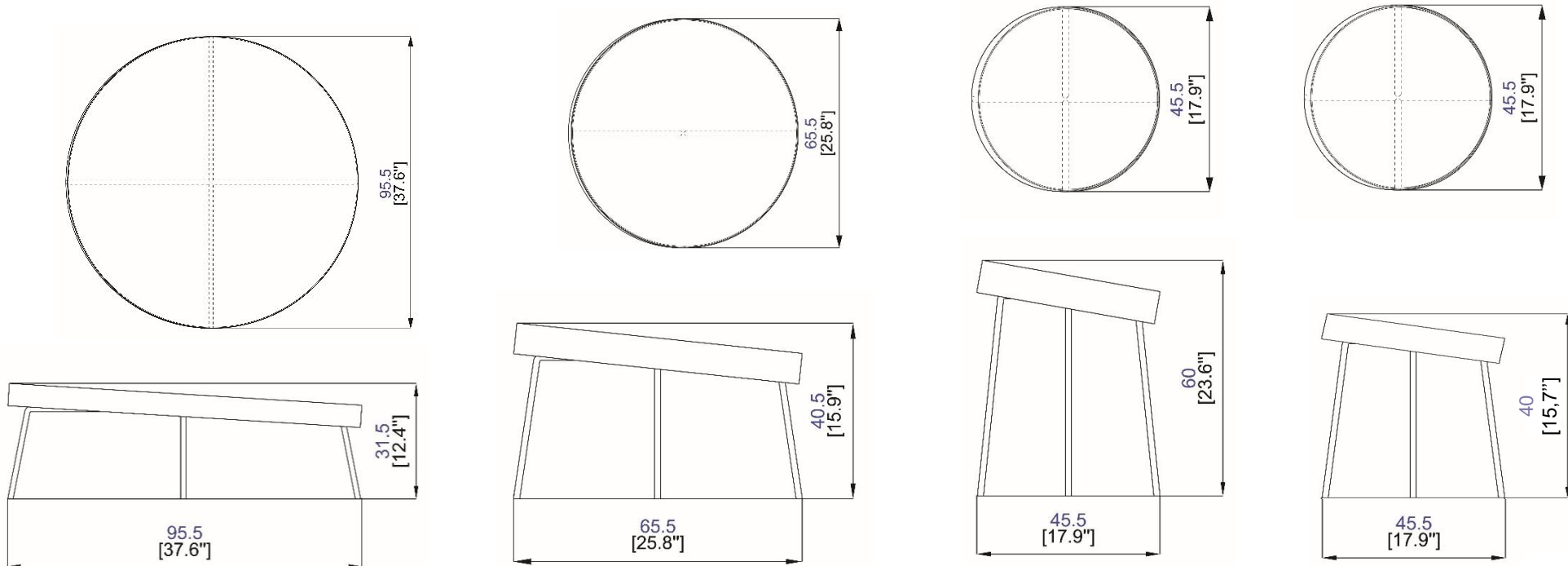

Table Basse - Bout de Canapé - Desserte:

Structure en tôle entièrement en laque mate et extérieur revêtement tissu, tissu aspect cuir ou cuir.

Pieds en acier laqué mat. Top en verre en option.

Finitions et revêtements disponibles: se référer aux échantillons.

Cocktail Table - End Table - Occasional Table:

Structure in sheet metal with matte lacquer finish and exterior upholstered in fabric, leather-like fabric, or leather.

Legs in steel with matte lacquer finish. Top in clear glass in option.

Available finishes and coverings: see samples.

Mesa de centro - Mesa de rincón - Mesita auxiliar :

Estructura en chapa completamente en laca mate y exterior revestimiento tela, tela aspecto piel, o piel.

Patas en acero lacado mate. Sobre en cristal claro en opción.

Acabados disponibles: ver muestrario.