

EDITO FAUTEUIL / ARMCHAIR / SILLON

design Sacha LAKIC

rochebobois
PARIS



EDITO FAUTEUIL / ARMCHAIR / SILLON

design Sacha LAKIC

rochebobois
PARIS



FICHE TECHNIQUE / TECHNICAL SPECIFICATIONS / FICHA TECNICA:

Structure : Sapin massif et multiplis de pin (CARB)
Suspension : Sangles élastiques
Garnissage assise : Mousse polyuréthane densité 40 kg/m³ et fibre polyester
Garnissage dossier : Mousse polyuréthane densité 45 kg/m³ et fibre polyester
Piètement Fauteuil : Base en métal chromé brillant
Piètement Pouf : MDF ; contour ABS finition chromé brillant

Structure: Solid fir wood and pine plywood (CARB)
Suspension: Elastic straps
Seat cushion: Polyurethane foam 40 kg/m³ and polyester fibre
Back cushion: Polyurethane foam 45 kg/m³ and polyester fibre
Armchair Base: Metal, glossy chrome-plated finish
Ottoman Base: MDF; ABS edge, glossy chrome finish

Estructura: Abeto macizo y multilaminado de pino (CARB)
Suspensión: Cinchas elásticas
Interior asiento: Espuma poliuretano densidad 40 kg/m³ y fibra poliéster
Interior respaldo: Espuma poliuretano densidad 45 kg/m³ y fibra poliéster
Pata Sillón: Base en metal cromado brillante
Pata Puf: MDF; contorno ABS acabado cromado brillante

OBSERVATIONS / OBSERVATIONS / OBSERVACIONES:

- Fabrication Européenne
- Petite profondeur
- Modèle réalisable en cuir et dans l'ensemble des tissus de la collection Roche Bobois à l'exception des cuirs d'épaisseur supérieure ou égale à 1,6 mm, des tissus à motifs et à rayures (avec raccords), des velours, des microfibras, des tissus épais, des tissus et cuirs rigides, des faux cuirs et des tissus nécessitant un traitement non-feu
- Piètement Fauteuil : Base pivotante par système de retour automatique avec mémoire de position
- Manufactured in Europe
- Small depth
- Model available in leather and in all fabrics from the Roche Bobois collection, with the exception of leathers with thickness equals of more than 1,6 mm, striped and patterned fabrics (with repeat), velvets, microfibers, thick fabrics, stiff fabrics and leathers, leather-like fabrics, or fabrics that need fireproof treatment
- Armchair base: Pivoting base with automatic return function and memory position
- Fabricación europea
- Pequeña profundidad
- Modelo realizable en piel y en todas las telas de la colección Roche Bobois, excepto con pieles de un grosor superior o igual a 1,6 mm, las telas con motivos o rayadas (con racords), los terciopelos, las microfibras, las telas gruesas, telas y pieles rígidas, falsas pieles y telas que necesiten un tratamiento ignífugo
- Pata Sillón: Base giratoria con sistema de retorno automático con memoria de posición

OPTIONS / OPTIONAL / OPCIONES:

- Piètement fauteuil disponible en acier inoxydable finition Chrome brillant
- Passepoil disponible en différents versions. Voir pages 3 et 4
- Armchair base available in stainless steel with glossy chrome-plated finish
- Piping available in different versions. See pages 3 and 4 for details
- Pata sillón disponible en acero inoxidable acabado Cromo brillante
- Ribete disponible en diferentes versiones. Ver páginas 3 y 4

EDITO FAUTEUIL / ARMCHAIR / SILLON

design Sacha LAKIC

rochebobois
PARIS

INFORMATIONS SUR PASSEPOIL / INFORMATION ABOUT PIPING / INFORMACIONES SOBRE RIBETE

VERSION EN TISSU / FABRIC VERSION / VERSION EN TELA

VERSION STANDARD

PASSEPOIL IDEM TISSU EXTERIEUR
PIPING MATCHING EXTERIOR FABRIC
RIBETE COMO TELA EXTERIOR

INT. | EXT.



INTERIEUR ET EXTERIEUR
EN TISSU

INTERIOR AND EXTERIOR
IN FABRIC

INTERIOR Y EXTERIOR
EN TELA

VERSION 01

PASSEPOIL IDEM TISSU INTERIEUR
PIPING MATCHING INTERIOR FABRIC
RIBETE COMO TELA INTERIOR

INT. | EXT.

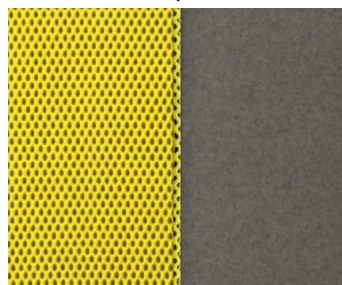

VERSION 02

PASSEPOIL NOIR
BLACK PIPING
RIBETE NEGRO

INT. | EXT.



VERSION 03

PASSEPOIL EN LAINE EDITO
LAINE EDITO PIPING
RIBETE EN LAINE EDITO

INT. | EXT.

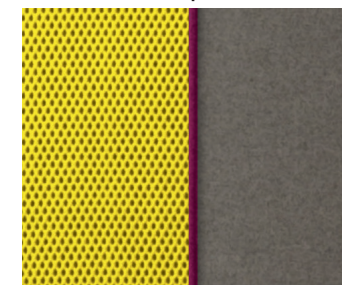

VERSION EN CUIR ET TISSU / LEATHER AND FABRIC VERSION / VERSION EN PIEL Y TELA

VERSION STANDARD

PASSEPOIL IDEM CUIR EXTERIEUR
PIPING MATCHING EXTERIOR LEATHER
RIBETE COMO PIEL EXTERIOR

INT. | EXT.

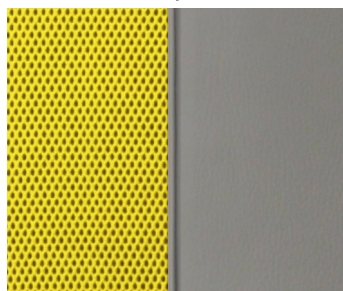

INTERIEUR EN TISSU
EXTERIEUR EN CUIR

INTERIOR IN FABRIC
EXTERIOR IN LEATHER

INTERIOR EN TELA
EXTERIOR EN PIEL

VERSION 01

PASSEPOIL IDEM TISSU INTERIEUR
PIPING MATCHING INTERIOR FABRIC
RIBETE COMO TELA INTERIOR

INT. | EXT.

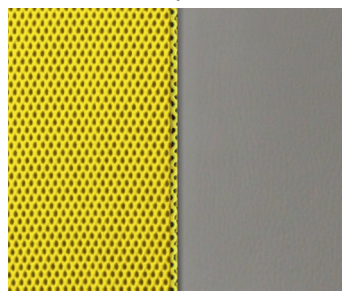

VERSION 02

PASSEPOIL NOIR
BLACK PIPING
RIBETE NEGRO

INT. | EXT.

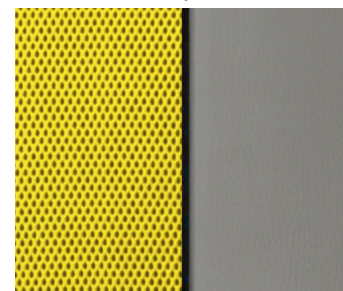

VERSION 03

PASSEPOIL EN LAINE EDITO
LAINE EDITO PIPING
RIBETE EN LAINE EDITO

INT. | EXT.

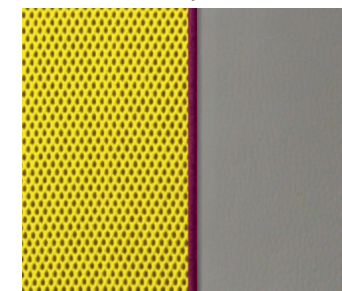

EDITO FAUTEUIL / ARMCHAIR / SILLON

design Sacha LAKIC

INFORMATIONS SUR PASSEPOIL / INFORMATION ABOUT PIPING / INFORMACIONES SOBRE RIBETE

VERSION EN CUIR / LEATHER VERSION / VERSION EN PIEL

VERSION STANDARD

PASSEPOIL IDEM CUIR EXTERIEUR
PIPING MATCHING EXTERIOR LEATHER
RIBETE COMO PIEL EXTERIOR

INT. | EXT.

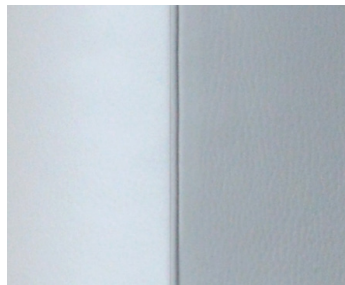

INTERIEUR ET EXTERIEUR
EN CUIR

INTERIOR AND EXTERIOR
IN LEATHER

INTERIOR Y EXTERIOR
EN PIEL

VERSION 01

PASSEPOIL IDEM CUIR INTERIEUR
PIPING MATCHING INTERIOR LEATHER
RIBETE COMO PIEL INTERIOR

INT. | EXT.

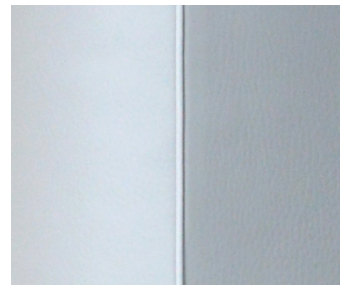

VERSION EN CUIR TRINIDAD / TRINIDAD LEATHER VERSION / VERSION EN PIEL TRINIDAD

VERSION STANDARD

PASSEPOIL EN CUIR TRINIDAD IDEM COLORIS EXTERIEUR
PIPING IN TRINIDAD LEATHER, COLOUR MATCHING EXTERIOR
RIBETE EN PIEL TRINIDAD, COLOR COMO EXTERIOR

INT. | EXT.

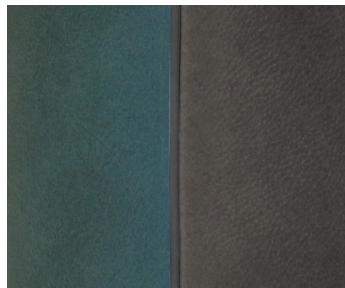

INTERIEUR ET EXTERIEUR
EN CUIR TRINIDAD

INTERIOR AND EXTERIOR
IN TRINIDAD LEATHER

INTERIOR Y EXTERIOR
EN PIEL TRINIDAD

VERSION 01

PASSEPOIL EN CUIR TRINIDAD IDEM COLORIS INTERIEUR
PIPING IN TRINIDAD LEATHER, COLOUR MATCHING INTERIOR
RIBETE EN PIEL TRINIDAD, COLOR COMO INTERIOR

INT. | EXT.

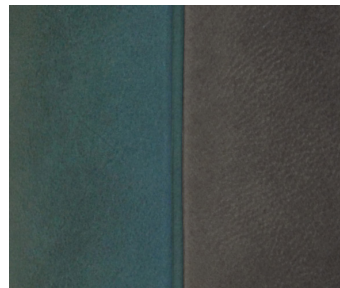

VERSION 04

PASSEPOIL EN CUIR TRINIDAD (8 COLORIS AU CHOIX)
PIPING IN TRINIDAD LEATHER (AVAILABLE IN 8 COLOURS)
RIBETE EN PIEL TRINIDAD (DISPONIBLES EN 8 COLORES)

INT. | EXT.



EDITO FAUTEUIL / ARMCHAIR / SILLON

design Sacha LAKIC

rochebobo
PARIS

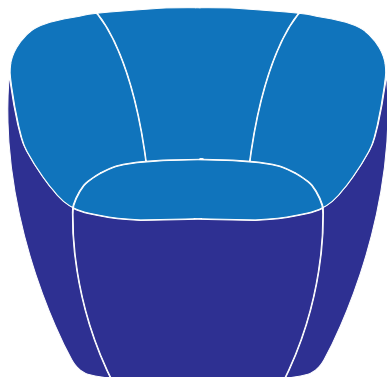

A. INTERIEUR A 2 COUTURES

REVETEMENT INTERIEUR EN TISSU TECHNO 2D/3D/4D,
MARSHMALLOW UNI, ORSETTO FLEX, CHROMA ET CALIN

A. INTERIOR WITH TWO STITCHING

INTERIOR UPHOLSTERED IN TECHNO 2D/3D/4D,
MARSHMALLOW UNI, ORSETTO FLEX, CHOMA AND CALIN FABRICS

A. INTERIOR CON 2 COSTURAS

REVESTIMIENTO INTERNO EN TELA TECHNO 2D/3D/4D,
MARSHMALLOW UNI, ORSETTO FLEX, CHROMA Y CALIN

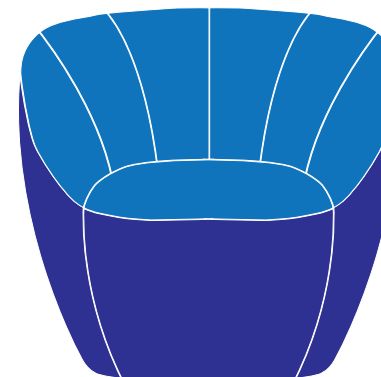

B. INTERIEUR A 5 COUTURES

REVETEMENT INTERIEUR EN CUIR OU AUTRES TISSUS

B. INTERIOR WITH FIVE STITCHING

INTERIOR UPHOLSTERED IN LEATHER OR OTHER FABRICS

B. INTERIOR CON 5 COSTURAS

REVESTIMIENTO INTERNO EN PIEL U OTRAS TELAS

Présenté au départ en tissu Techno 3D, ce modèle est maintenant réalisable dans différents cuirs ou tissus.

Cependant, les cuirs et les tissus n'étant pas extensibles, il est indispensable d'ajouter des coutures dans la partie intérieure du dossier afin d'assurer une meilleure finition.

IMPORTANT : cette contrainte technique ne permet pas l'utilisation des cuirs d'épaisseur supérieure ou égale à 1,6 mm, des tissus à motifs et à rayures (avec raccord), des velours, des microfibras, des tissus épais, des tissus et cuirs rigides, des faux cuirs et des tissus nécessitant un traitement non-feu.

First shown in Techno 3D fabric, this model is now available in both leather and fabric.

However, since neither fabric nor leather are expandable, it is necessary to add stitching in the interior of the back in order to ensure a better finish.

PLEASE NOTE: this technical issue does not allow us to upholster it with leathers with thickness equals of more than 1,6 mm, striped and patterned fabrics (with repeat), velvets, microfibras, thick fabrics, stiff fabrics and leathers, leather-like fabrics, or fabrics that need fireproof treatment.

Inicialmente presentado en tela Techno 3D, este modelo es actualmente realizable en varias pieles y telas.

Sin embargo, como las pieles y las telas no son extensibles, es necesario añadir unas costuras en la parte interior del respaldo para garantizar un mejor acabado.

IMPORTANTE: esta limitación técnica no permite el uso de las pieles de un grosor superior o igual a 1,6 mm, de telas con motivos o rayadas (con racords), de terciopelos, microfibras, telas gruesas, telas y pieles rígidas, falsas pieles y de telas que necesiten un tratamiento ignífugo.

EDITO FAUTEUIL / ARMCHAIR / SILLON

design Sacha LAKIC

rochebobois
PARIS

09 Fauteuil
Armchair
Sillón

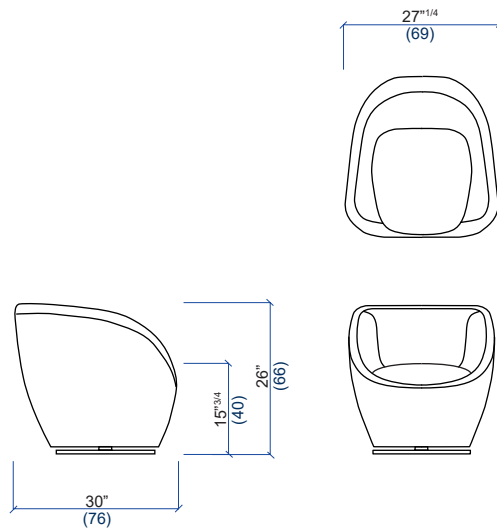

40 Pouf
Ottoman
Puf

