

# Collection PULP

design Eugeni QUITLLET

**rochebobois**  
PARIS



La collection Pulp, née de la collaboration entre le designer catalan Eugeni Quitllet et Roche Bobois, incarne une esthétique biomorphe où les lignes droites sont absentes, sublimée par des finitions parfaites. Cette collection de tables, chaises et fauteuils s'inspire du vivant et se structure autour du principe de dissociation, chaque meuble étant conçu comme un assemblage de molécules. Initialement réalisée en bois ou laque, la table Pulp se réinvente aujourd'hui dans une version exceptionnelle en marbre de Carrare, lui conférant une dimension quasi sculpturale. Son veinage distinctif rend chaque table unique.

PULP is the first collaboration between Catalan designer Eugeni Quitllet and Roche Bobois: a collection of tables, chairs and armchairs with a biomorphic aesthetic that eschews straight lines, complemented with refined finishes. Inspired by the living world, the collection draws on the dissociation of elements: the designer imagined each piece as a cluster of molecules! Originally made in wood or lacquer, the Pulp table has now been reinvented in an exceptional version in Carrara marble, giving it an almost sculptural dimension. Its distinctive veining makes each table unique.

PULP es la primera colaboración entre el diseñador catalán Eugeni Quitllet y Roche Bobois: una colección de mesas, sillas y butacas con una estética biomorfa, donde la línea recta se encuentra ausente y adornada de acabados refinados. Inspirada en el ser vivo, la colección gira en torno al principio de disociación: el diseñador ha imaginado cada mueble como un ensamble de moléculas. Fabricada originalmente en madera o laca, la mesa Pulp se ha reinventado ahora en una versión excepcional en mármol de Carrara, que le confiere una dimensión casi escultórica. Su veteado distintivo hace que cada mesa sea única.

# Collection PULP

design Eugeni QUITLLET

**rochebobois**  
PARIS



# Collection PULP

design Eugeni QUITLLET

**rochebobo**is  
P A R I S



Chaque pied de cette table est comme un tronc poli qui lance une branche vers le plateau sans le toucher. Ce plateau est aussi dessiné comme une molécule qu'on aurait tranchée horizontalement ; l'ensemble est en marbre de carrare

Each leg of this table is like a polished trunk that throws a branch towards the top without touching it. The top is also shaped like a molecule that has been sliced horizontally; the whole is in Carrara marble.

Cada pata de esta mesa es como un tronco pulido que lanza una rama hacia la parte superior sin tocarla. La parte superior también tiene forma de molécula cortada horizontalmente: el conjunto está fabricado en mármol de Carrara.

# Collection PULP

design Eugeni QUITLLET

**rochebobo**is  
PARIS

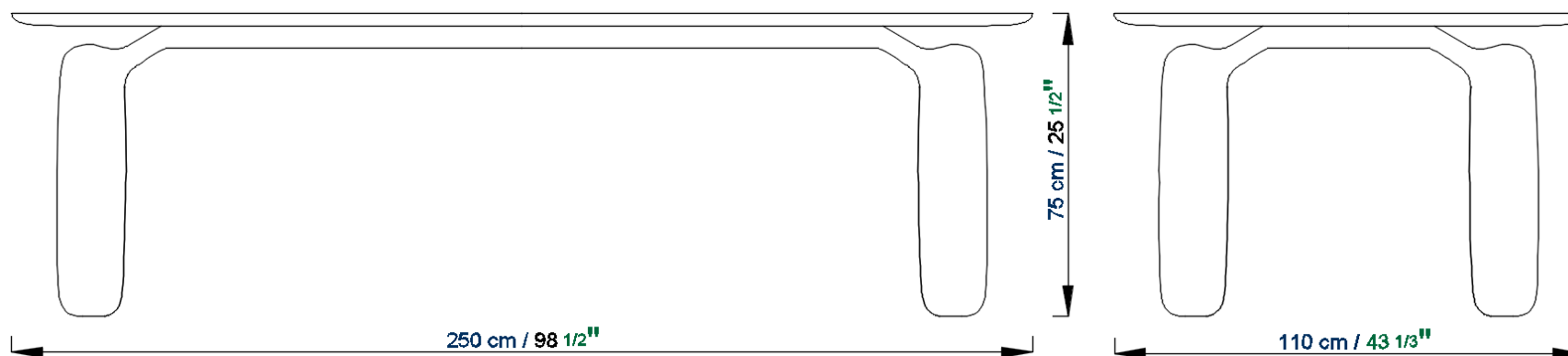

EU584