

LIFT BOIS

design Sacha LAKIC

rochebobois
PARIS



Dessiné par Sacha Lakic, le mode de fonctionnement de ce meuble est unique: son rangement est monté sur vérins électriques. Ainsi ce n'est pas vous qui vous baissez, c'est lui qui vient à vous. Sa façade se développe en relief: un mouvement dynamique créé par l'évolution de 62 lames de chêne massif, toutes différentes et assemblées manuellement sur un corpus noir ou blanc. Un rythme en 3 dimensions ! Différents types d'aménagement sont disponibles pour l'intérieur, dont une version Bar.

Designed by Sacha Lakic, the operating mode of this piece of furniture is unique: its storage is mounted on electric jacks. Thus, it's not you who bends down, but it comes to you. Its front develops in relief: a dynamic movement created by the evolution of 62 solid oak slats, all different and manually assembled on a black or white body. A rhythm in 3 dimensions! Various types of interior arrangements are available, including a Bar version.

Diseñado por Sacha Lakic, el modo de funcionamiento de este mueble es único: su almacenamiento está montado sobre elevadores eléctricos. Así que no eres tú quien se agacha, es él quien viene a ti. Su frente se desarrolla en relieve: un movimiento dinámico creado por la evolución de 62 lamas de roble macizo, todas diferentes y ensambladas manualmente sobre un corpus blanco o negro. ¡Un ritmo en 3 dimensiones! Para el interior están disponibles diferentes tipos de distribución, incluida una versión Bar.

LIFT BOIS

design Sacha LAKIC

rochebobois
PARIS



Buffet/Bar - Sideboard/Bar - Aparador/Bar

LIFT BOIS

design Sacha LAKIC

rochebobo
PARIS

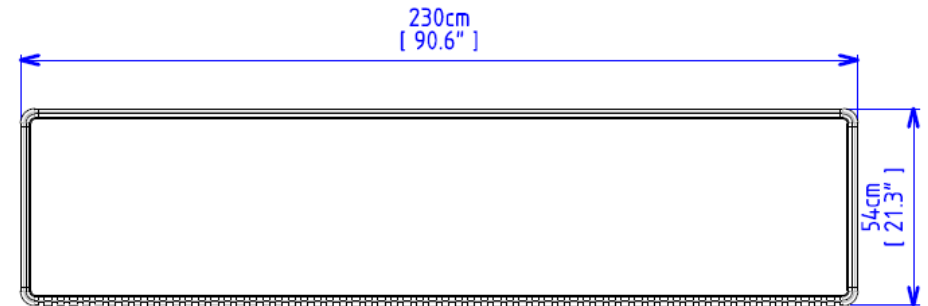
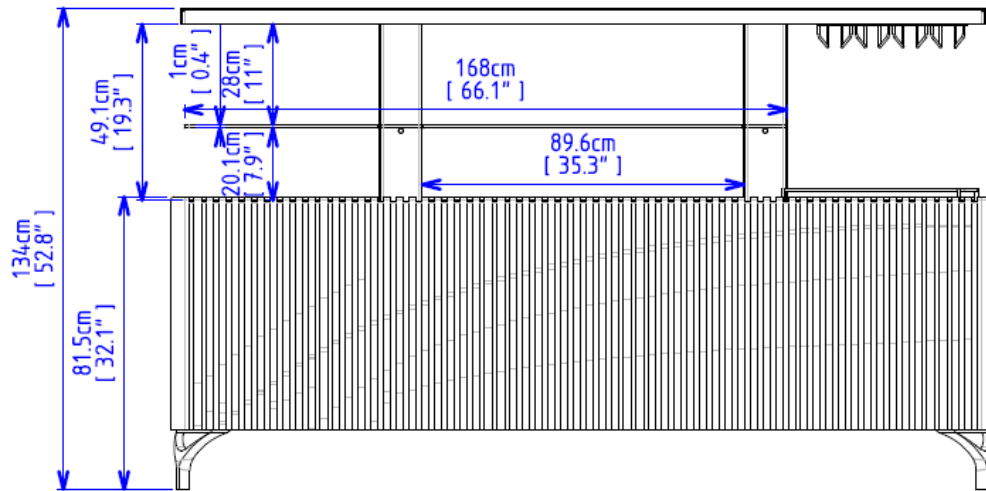

LFT32 - Buffet/Bar

Buffet avec corpus en panneaux de fibres de moyenne densité Carb2 plaqué chêne avec pièces d'angle en chêne massif. Façade en relief réalisées en tasseaux de chêne massif huilé (4 teintés) assemblées sur un panneau de contre-plaqué de bouleau laqué noir. Ouverture électrique de l'aménagement intérieur par élévateur électrique avec à droite un râtelier à verres et une galerie pour bouteilles, à gauche et au centre une étagère en verre trempé épaisseur 10 mm. Pieds en fonte d'aluminium.

Option dessus en céramique décor Noir Marquina mat.

Fabrication européenne.

LFT32 - Sideboard/Bar

Sideboard with structure in oak veneered Carb2 medium density fiberboard with solid oak corner pieces. Raised facade made of oiled solid oak battens (4 stain) assembled on a black lacquered birch plywood panel. Electric opening with lifting system. Interior of storage unit with glass rack and bottle storage on the right; one shelf in 10mm-thick tempered glass on the left and in the centre. Cast aluminum feet.

Option in matt Marquina Black ceramic top.

European manufacturing.

LFT32 - Aparador/Bar

Aparador con cuerpo en tablero de fibra de densidad media Carb2 chapado en roble y esquineros de roble macizo. Fachada sobreelevada formada por listones de roble macizo aceitado (4 tonalidades) ensamblados sobre panel de contrachapado de abedul lacado en negro. . Apertura eléctrica por elevador interior. Interior módulo, a la derecha una regleta para vasos y una galería para botellas; a la izquierda y en el centro un estante central en cristal templado (grosor 10 mm.).Pies de aluminio fundido.

Opción en tapa de cerámica Negro Marquina mate.

Fabricación europea.

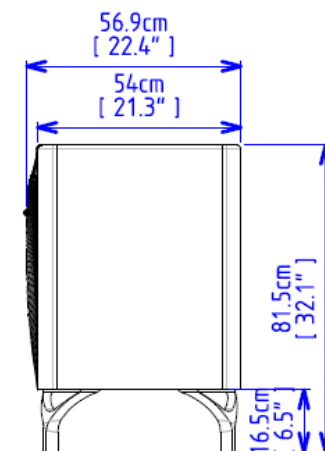

LIFT BOIS

design Sacha LAKIC

rochebobois
PARIS



Buffet – Sideboard - Aparador

LIFT BOIS

design Sacha LAKIC

rochebobo
PARIS

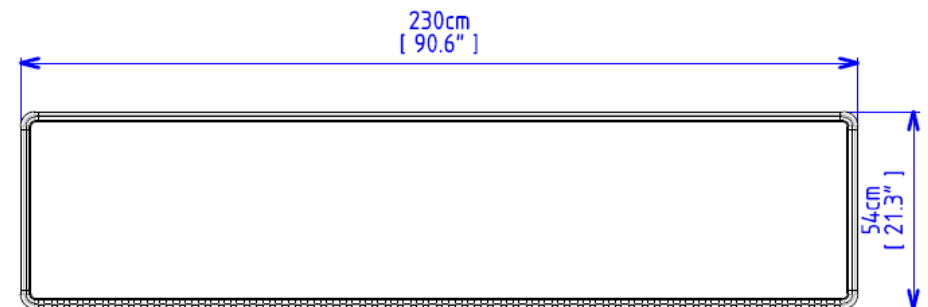
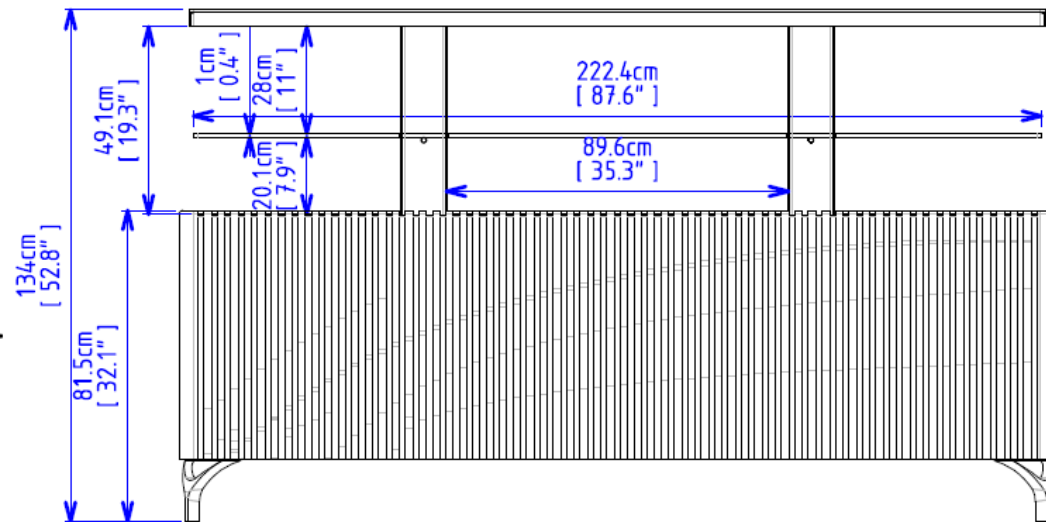

LFT32V1 - Buffet

Buffet avec corpus en panneaux de fibres de moyenne densité Carb2 plaqué chêne avec pièces d'angle en chêne massif. Façade en relief réalisées en tasseaux de chêne massif huilé (4 teintes) assemblées sur un panneau de contre-plaqué de bouleau laqué noir. Ouverture électrique de l'aménagement intérieur par élévateur électrique Une étagère toute longueur en verre trempé épaisseur 10mm. Pieds en fonte d'aluminium.

Option dessus en céramique décor Noir Marquina mat.

Fabrication européenne.

LFT32V1 - Sideboard

Sideboard with structure in oak veneered Carb2 medium density fiberboard with solid oak corner pieces. Raised facade made of oiled solid oak battens (4 stain) assembled on a black lacquered birch plywood panel Electric opening with lifting system. Interior of storage unit with One shelf on the entire length, in 10mm-thick tempered glass. Cast aluminum feet.

Option in matt Marquina Black ceramic top.

European manufacturing.

LFT32V1 - Aparador

Aparador con cuerpo en tablero de fibra de densidad media Carb2 chapado en roble y esquineros de roble macizo.

Fachada sobreelevada formada por listones de roble macizo aceitado (4 tonalidades) ensamblados sobre panel de contrachapado de abedul lacado en negro. . Apertura eléctrica por elevador interior. Interior módulo con estante en todo lo largo en cristal templado (grosor 10 mm.).Pies de aluminio fundido.

Opción en tapa de cerámica Negro Marquina mate.

Fabricación europea.

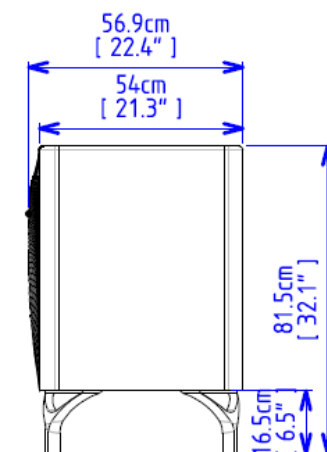

LIFT BOIS

design Sacha LAKIC

rochebobois
PARIS



Bar – Bar - Bar

TU117

LIFT BOIS

design Sacha LAKIC

rochebobois
PARIS

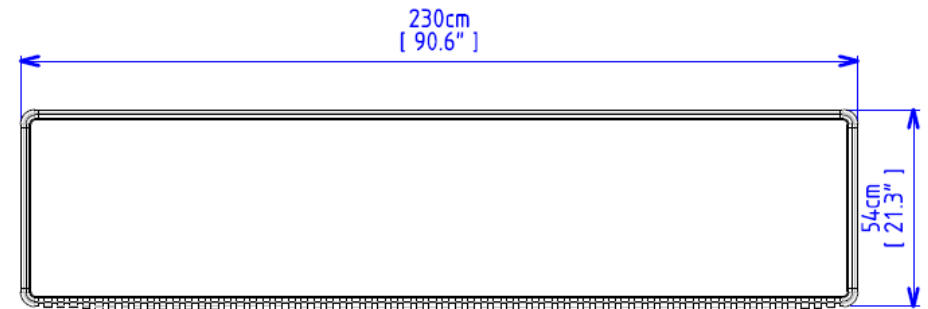
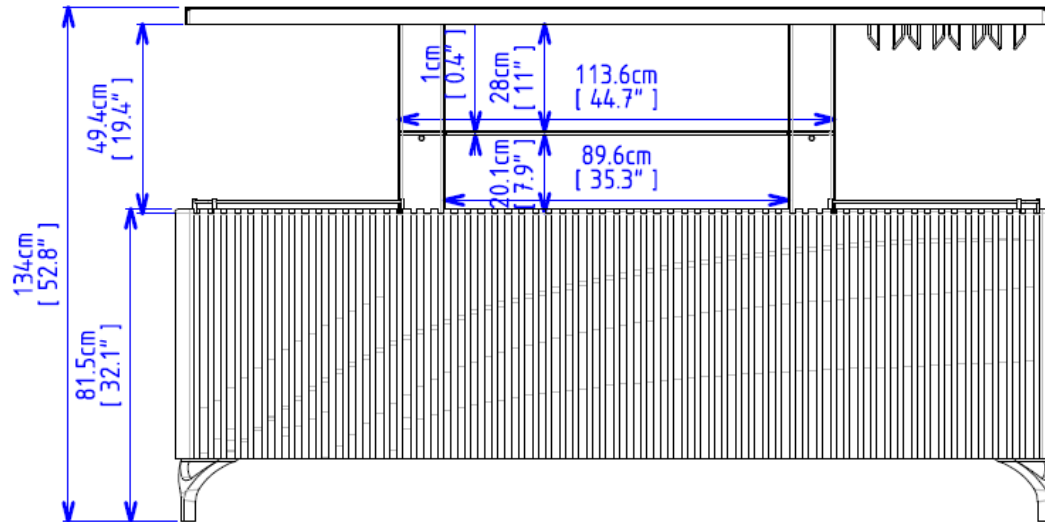

LFT32V2 - Bar

Buffet avec corpus en panneaux de fibres de moyenne densité Carb2 plaqué chêne avec pièces d'angle en chêne massif. Façade en relief réalisées en tasseaux de chêne massif huilé (4 teintes) assemblées sur un panneau de contre-plaqué de bouleau laqué noir. Ouverture électrique de l'aménagement intérieur par élévateur électrique avec Intérieur caisson : à gauche une galerie pour bouteilles, au centre une étagère en verre trempé épaisseur 10 mm, à droite un râtelier à verres et une galerie pour bouteilles. Pieds en fonte d'aluminium.

Option dessus en céramique décor Noir Marquina mat.

Fabrication européenne.

LFT32V2 - Bar

Sideboard with structure in oak veneered Carb2 medium density fiberboard with solid oak corner pieces. Raised facade made of oiled solid oak battens (4 stain) assembled on a black lacquered birch plywood panel. Electric opening with lifting system. Interior of storage unit with bottle storage on the left, 10mm-thick tempered glass shelf in the centre, and glass rack and bottle storage on the right. Cast aluminum feet.

Option in matt Marquina Black ceramic top.

European manufacturing.

LFT32V2 - Bar

Aparador con cuerpo en tablero de fibra de densidad media Carb2 chapado en roble y esquineros de roble macizo.

Fachada sobreelevada formada por listones de roble macizo aceitado (4 tonalidades) ensamblados sobre panel de contrachapado de abedul lacado en negro. . Apertura eléctrica por elevador interior. Interior módulo, a la derecha una regleta para vasos y una galería para botellas; a la izquierda y en el centro un estante central en cristal templado (grosor 10 mm.), Pies de aluminio fundido.

Opción en tapa de cerámica Negro Marquina mate.

Fabricación europea.

